

SICAM

SAFETY BOX 1500





**QUALITY
MEANS
SUCCESS**

**AZIENDA CON SISTEMA QUALITÀ
CERTIFICATO UNI EN ISO 9001**



 Il dispositivo SAFETY-BOX 1500 è una gabbia di gonfiaggio che risolve in modo efficace il problema della sicurezza durante la fase di gonfiaggio del pneumatico. Consente di operare su tutti i tipi di ruote da autocarro ma può essere anche utilizzata per i pneumatici da vettura e trasporto leggero. Il tipo particolare di rete forata utilizzata per il rivestimento, permette di ridurre al massimo l'onda d'urto che si potrebbe sviluppare in caso di esplosione del pneumatico.

 The SAFETY-BOX 1500 device is an inflation box that provides an effective solution to the problem of safety during tyre inflation. It allows operation on all types of truck wheels, but can also be used for car and van tyres. The special type of perforated mesh enclosing the structure minimizes the shock wave which might be generated if the tyre were to burst.

 Le dispositif SAFETY-BOX 1500 est une cage de gonflage qui résout de façon efficace le problème de la sécurité durant la phase de gonflage du pneu. Il permet d'opérer sur tous les types de roues de camions et peut aussi être utilisé pour les pneus de voitures et de transport léger. Le type de grillage percé particulier utilisé pour le revêtement permet de réduire au maximum l'onde de choc susceptible de se développer en cas d'explosion du pneu.

 El dispositivo SAFETY-BOX 1500 es una jaula de inflado que resuelve eficazmente el problema de la seguridad durante la fase de inflado del neumático. Gracias a él se puede trabajar en cualquier tipo de rueda de camión pero también puede utilizarse para los neumáticos de vehículos y transporte ligero. El tipo de red perforada utilizada para el revestimiento, consiente que se reduzca al máximo la onda de choque que se podría generar en caso de explosión del neumático.

 Die SAFETY-BOX 1500 ist ein Aufpumpkäfig, der die Sicherheitsprobleme bei der Reifenaufpumpung auf wirkungsvolle Weise löst. Er eignet sich für alle LKW-Räder und kann auch an Pkw- und Lieferwagenreifen benutzt werden. Das besondere Lochgitter der Verkleidung reduziert die Druckwelle, die beim Platzen des Reifens entstehen könnte.

Manometro elettronico - Electronic pressure gauge - Manomètre électronique - Manómetro electrónico - Elektronisches Manometer

 A richiesta, il dispositivo SAFETY-BOX 1500, può essere provvisto di un manometro elettronico che permette di effettuare le operazioni di gonfiaggio con estrema precisione e sicurezza. La principale caratteristica è data dal fatto che una volta impostata la pressione necessaria e dato lo start, il manometro completa l'operazione senza supporto alcuno, consentendo all'operatore di svolgere altre mansioni.

 On request, the SAFETY-BOX 1500 can be equipped with an electronic pressure gauge which allows extremely precise, safe inflation. The main feature is that once the necessary pressure has been set and the start command given, the pressure gauge completes the operation unassisted, leaving the operator free to carry out other tasks.

 Sur demande, le dispositif SAFETY-BOX 1500 peut être équipé d'un manomètre électronique qui permet d'effectuer les opérations de gonflage avec une extrême précision et en toute sécurité. Une fois que la pression nécessaire a été programmée et le départ actionné, le manomètre complète l'opération sans aucun autre support, ce qui permet à l'opérateur d'effectuer d'autres opérations.

 Bajo pedido, el dispositivo SAFETY-BOX 1500, puede dotarse de un manómetro electrónico que permite que se efectúen las operaciones de inflado con gran precisión y seguridad. La característica principal es el hecho de que una vez programada la presión necesaria entra en función el start (arranque). El manómetro completa la operación sin necesidad de ningún soporte, permitiendo que el operador realice otras tareas.

 Auf Wunsch kann die SAFETY-BOX 1500 mit einem elektronischen Manometer versehen werden, das ein vollkommen präzises Aufpumpen in vollkommener Sicherheit ermöglicht. Das Hauptmerkmal besteht darin, daß der Aufpumpvorgang nach der Einstellung des erforderlichen Drucks und dem Startbefehl vollkommen selbsttätig durch das Manometer gesteuert wird, so daß der Bediener andere Arbeiten verrichten kann.



COD. 700101 REV. 0

Gonfiatubeless - Tubeless tyre inflator - Dispositif de gonflage tubeless - Inflador de neumáticos sin cámara - Tubeless-Aufpumpvorrichtung

 È possibile applicare, come optional, un dispositivo di gonfiaggio tubeless che permette di risolvere i problemi di intallonamento che si verificano sempre più spesso sul pneumatico da autocarro. La feritoia laterale consente di effettuare agevolmente tale operazione all'interno della gabbia mantenendo inalterata la sicurezza dell'utilizzatore.

 An optional tubeless tyre inflation device can be fitted to solve all difficulties with bead insertion, a problem on the increase with tubeless tyres. The side opening allows this operation to be carried out easily inside the box, with no reduction of operator safety.

 En option, il est possible d'appliquer un dispositif de gonflage tubeless qui permet de résoudre les problèmes de talonnage que l'on constate toujours plus souvent sur les pneus de camion. La fente latérale permet d'effectuer facilement cette opération à l'intérieur de la cage, tout en préservant la sécurité de l'utilisateur.

 Se puede aplicar, como opcional, un dispositivo de inflado para neumáticos sin cámara con el que resolver los problemas de entallonamiento que se producen siempre con mayor frecuencia en los neumáticos de camión. Las rendijas laterales permiten que se realicen con facilidad dicha operación en el interior de la jaula manteniendo inalterada la seguridad del usuario.

 Als Option kann eine Aufpumpvorrichtung für Tubeless-Reifen angebracht werden, mit der das Problem des Wulsteindrückens gelöst werden kann, das immer häufiger bei LKW-Reifen auftritt. Durch den Seitenschlitz läßt sich dieser Vorgang bequem innerhalb des Käfigs vornehmen, ohne die Sicherheit des Bedieners zu beeinträchtigen.

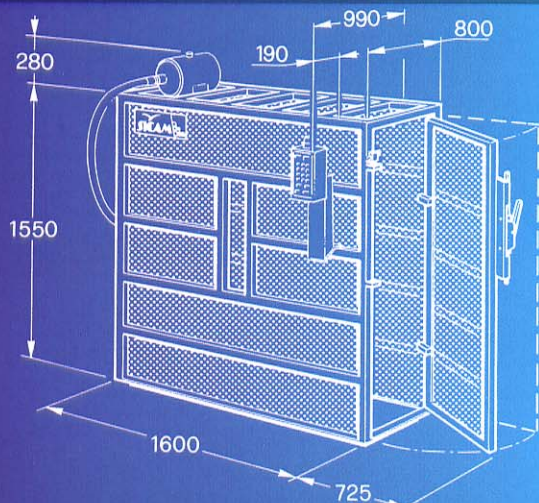

SICAM

Via della Costituzione, 49 - 42015 Correggio (RE) - Italy
Tel. 0522-637833 - 637765/35/43 - Telefax 0522-637760
E-mail: sicam@tin.it